

SELF-CARE MODEL DEVICE BAND

デバイスバンド セルフケアモデル



この度は本製品をお買い上げいただき、誠にありがとうございます。本製品を正しくご利用いただくため、本取扱説明書をよくお読みください。

■内容物の確認

パッケージの中に下記のもものがすべて入っているかご確認ください。

万が一、製品に不足や損傷がある際は、お買い上げの販売店へご連絡ください。

- 本体 1 台
- バンド 1 セット
- 取扱説明書（本紙） 1 枚
- 保証書 1 枚

■安全に正しくご使用いただくために



安全にお使いいただくために、ご使用の前に必ずお読みください



警告 下記事項を守らないと、死亡したり、重傷を負うおそれがあります。

- 異常を感じる場合は使用しないでください。
- 発熱や発煙、異臭が発生したら、すぐに使用をやめてください。
- 充電する場合は、本体の充電端子をUSBポートに正しく接続してください。
- 落下のおそれがあるところには置かないでください。
- ふんだり、のったり、投げたり、落としたりしないでください。
- 落雷のおそれがある場合、ACアダプタやパソコンなどの電源から取り外してください。
- 自動車内などの高温になる場所での保管は避けてください。
- 高温多湿や直射日光を避けてください。
- 電子レンジなどの過熱調理機器や高圧容器に入れしないでください。
- 医療機器としては使用しないでください。
- 分解や改造をしないでください。
- 子供や乳幼児の手の届くところで使用しないでください。
- 運転中は使用しないでください。
- 航空機内での使用は、航空会社の指示に従ってください。
- 医療機器や人命に関わるシステムの近くで使用しないでください。
- ペースメーカーなど、医療機器を使用している場合は事前に医師に相談してください。
- 充電中に本体を布や布団で覆ったり、包んだりしないでください。
- 所定の充電時間を超えても充電が完了しない場合は、充電をやめてください。
- ぬれた手で本体の充電端子に触れないでください。
- 本体の充電端子に付着したほこりなどは、拭き取ってください。

 **注意** 下記事項を守らないと、ケガをしたり、ものに損害を与えるおそれがあります

- 高温のシャワー、風呂、温泉、サウナではご使用しないでください。
- 静電気を帯びた手で触れないでください。
- 充電中にお手入れをしないでください。
- 定期的にホコリやゴミを取り除いてください。
- 汚れは、やわらかい布でふき取ってください。
- かゆみ、かぶれや湿疹などの症状が見られた場合は使用を中止してください。
- ひどい汚れは、やわらかい布を水にひたし、よくしぼってからふき取ってください。
- お手入れの際、ベンジンやシンナーなど溶剤、強力な洗剤などは使用しないでください。
- 目的外の使用はしないでください。
- 廃棄する場合は、自治体の指示に従ってください。

電池について安全上の注意

- 電池の液漏れが見られた場合、素手で触らずお客さまサポートへ問い合わせください。液が目に入った場合は、失明するおそれがありますので、すぐに水道水で十分に洗い、医師にご相談ください。
- 電池の膨張が見られた場合、ただちに使用を中断しお客さまサポートへ問い合わせください。漏液、破裂、発煙、発火の原因となります。

防水についての注意

- 本体の防水・防塵等級はIP68を有していますが、潜水や激しい水中などのスポーツには使用しないでください。
- 海水の塩分やお風呂やサウナでの水蒸気やせっけんなどが侵入するおそれのある場所では使用しないでください。故障の原因となります。
- 洗剤や入浴剤、温泉、海水の成分がバンドや金属部品を劣化させるので、それらが付着する環境で使用しないでください。
- 本体の充電端子は防水仕様ではありません。水のかかる場所で充電しないでください。

電波に関する注意

- この機器の使用周波数帯では、電子レンジなどの産業・科学・医療用機器のほか第二世代小電力データ通信システム、移動体識別用の構内無線局(免許を要する無線局)および特定省電力無線局(免許を要しない無線局)並びにアマチュア無線局(免許を要する無線局)が運用されています。
 1. この機器を使用する前に、近くで第二世代小電力データ通信システム、移動体識別用の構内無線局および特定小電力無線局並びにアマチュア無線局が運用されていないことを確認してください。
 2. 万一、この機器から別の移動体識別用の構内無線局に対して有害な電波干渉の事例が発生した場合には、速やかに使用周波数を変更するかまたは電波の発射を停止した上、下記連絡先にご連絡頂き、混信回避のための処置など(例えば、パーティションの設置など)についてご相談してください。
 3. その他、この機器から第二世代小電力データ通信システム、移動体識別用の特定小電力無線局またはアマチュア無線局に対して有害な電波干渉の事例が発生した場合など何かお困りのことが起きたときは、次の連絡先へお問い合わせください。

連絡先：お客さまサポートダイヤル

03-5421-0580

- 本製品は日本国内専用です。日本国外では使用することができません。
- 磁場や静電気、電波障害が発生するところや、2.4GHz帯域の電波を使用しているものの近くでは、本製品を使用しないでください。
- 万が一、本製品とほかの無線局との間に電波干渉が発生した場合には、速やかに、使用場所を変更するか、使用をやめてください。
- 電波干渉が発生した場合など、お困りの際はお客さまサポートへお問い合わせください。

制限事項

- 本製品の通信距離は最大10mですが、磁場や静電気、電波障害が発生するところや、2.4GHz帯域の電波を使用しているものの近く、壁や障害物の影響によって、通信が安定せず、接続が途切れたりする場合があります。
- 本製品の搭載するセンサーは簡易的なもので医療器具としては使用できません。
- 測定データは自己診断や医師との相談を含む医療での使用を目的とするものでなく、一般的なフィットネスとウェルネスのみを目的としています。
- 装着するときはセンサーを密着するようにしてください。隙間があると正確に測定ができません。
- 長時間の使用により、製品が熱くなる場合があります。
- 対応するBluetooth機器であっても、動作できない場合があります。
- 内蔵バッテリーの劣化を避けるため、長時間使用しない場合でも定期的な充電と動作の確認を行ってください。

- 内蔵バッテリーは繰り返しの充放電により消耗しますが、交換はできません。
- 各種施設で使用する場合は、その施設の利用規約に従って使用してください。
- アプリや本体に保存したデータが消失した場合、弊社は一切の責任を負いかねます。

小型充電電池のリサイクルについて

本製品はリチウムイオン電池を使用しています。

通常のご家庭ごみとして廃棄することはできません。

ご不要になった製品を廃棄する場合は、燃えないゴミや資源ゴミ、粗大ゴミ、小型家電回収など、各自治体によって取り扱いが異なりますので、お住まいの自治体の指示に従ってください。

廃棄に関する詳細についてはお住まいの自治体へご確認ください。

なお、ご不要になった製品を、弊社にて廃棄することも承っております。弊社での廃棄を希望される場合は、下記の送付先まで宅配便(元払い)にてお送りください。

〒150-0013

東京都渋谷区恵比寿1-19-15 ウノサワ東急ビル5F

株式会社グリーンハウス

小型充電電池リサイクルサービス宛



■各部名称

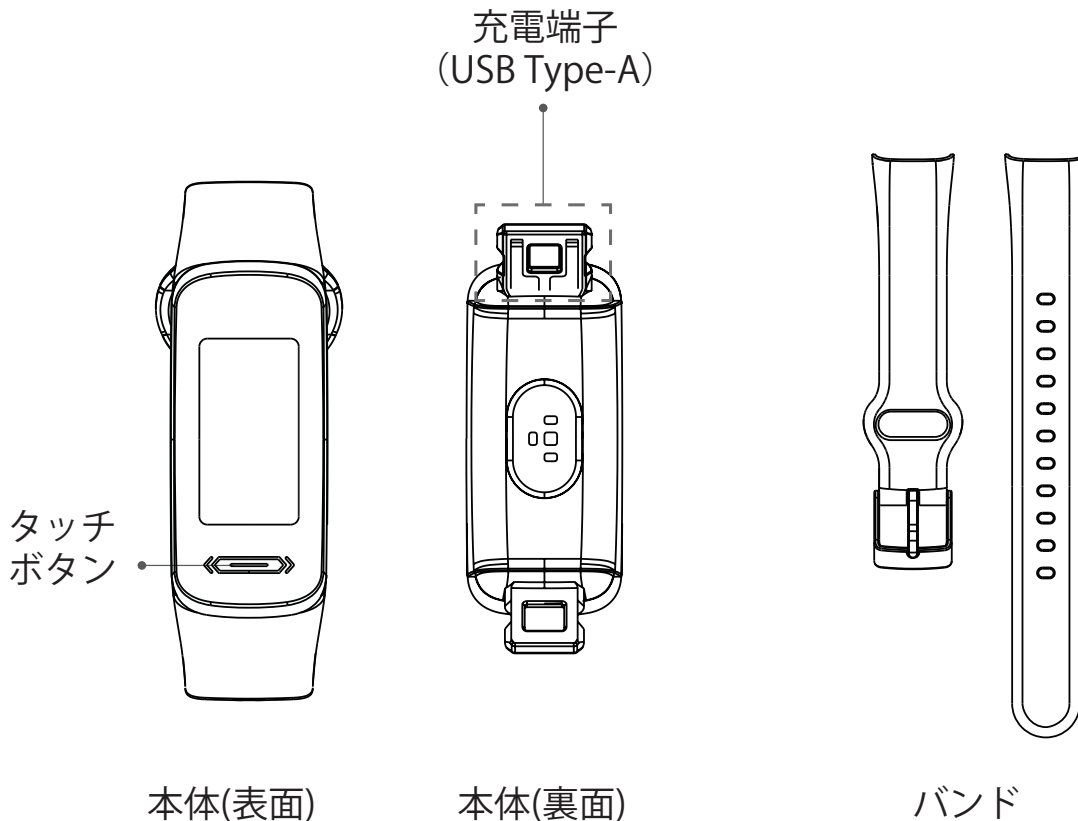

準備

初めてお使いになる時は、本体表面の保護シールをはがしてください。

■充電する(約2時間)

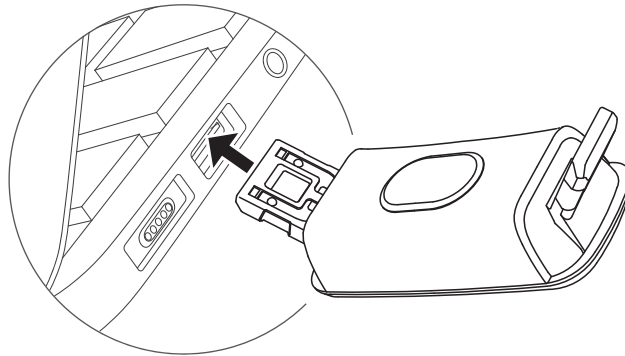

1. バンドを取り付けた場合は、短い方のバンドを外します。
2. 充電端子(USB Type-A)をUSBコネクタのあるAC充電器(別売)またはPCに接続します。
3. 接続後、本体が振動して、ディスプレイに充電アイコンが表示されます。
バンドが反応しない場合、充電口の方向を変更して再接続してください。

※本製品はモバイルバッテリーでの充電には対応しません。

※本製品を初めて使用するときは満充電にしてください。

※電池残量は専用アプリ「GH Fit」で確認できるほか、本体のプリセット文字盤(1種類)からもアイコンで確認可能です。

※長時間使用しない場合は、バッテリーの劣化を予防するために定期的に充電してください。

※充電する前に、本体の充電端子の水滴や汚れや付着物をきれいに拭き取ってください。ショートしたり、機器が故障するおそれがあります。

※充電端子に金属物を接触させないでください。電気ショートにより発火するおそれがあります。

※本体充電中はデータの同期と使用はできません。

基本操作

■電源を入れる/切る

電源を入れる: タッチボタンを長押しして電源を入れます。
または、充電することで自動的に電源が入ります。

電源を切る: タッチボタンをタップして画面を点灯させ、
文字盤画面で右スワイプして「設定」を選択します。
そのままタッチボタンを長押しすると設定メニューに入ります。
次に、左右スワイプで「電源を切る」を表示させ、再度タッチボタンを長押しすることで電源をオフにできます。

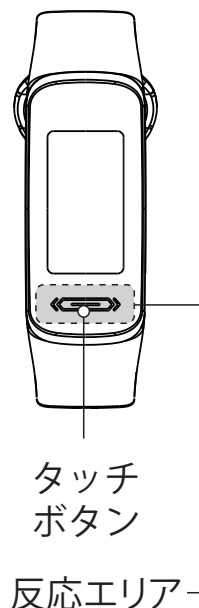

■機器を使う/設定を変更する

本製品はタッチボタンで操作をおこないます。画面上の直接タッチ(タッチパネル操作)ではなく、画面下部のタッチボタンを使用して操作してください。

項目の選択(スワイプ): 画面を左右にスワイプして、目的の項目を表示させます。

項目の決定(長押し) : 項目を表示した状態で、タッチボタンを押してください。
※長押し中、画面左側に「緑色のバー」が表示され、バーが最後まで溜まると決定されます。

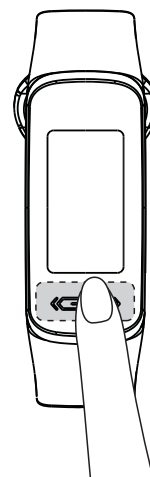

【用語】

スワイプ: ボタンに触れたまま指を左右に動かします。

タッチ : 短く1回触れる

■ペアリングをする

初めて使用する場合、本体を充電すると自動で電源がオンになり、ペアリング可能な状態になります。

※Android8.0以上、またはiOS12以上の端末を使い、端末側のBluetoothもオンにしてください。

1. 専用アプリ「GHFit」アプリのダウンロード

本体に同梱されている別紙のQRコードをスマートフォンで読み取ると、ダウンロードサイトへ移動します。お使いの端末(iOSまたはAndroid)に合わせて、適切なバージョンを選択しインストールしてください。



【別紙を紛失してしまった場合】

各アプリストアから直接検索してダウンロードすることも可能です。

- iPhone (iOS) : App Storeで「GHFit」と検索
- Android: Google Playストアで「GHFit」と検索

2. アプリの初期設定

インストールした「GHFit」アプリを開き、画面の指示に従ってプライバシーポリシーへの同意や、各種権限の許可を行ってください。

- ユーザー登録について
本製品はユーザー登録なしですぐにご利用いただけます。
- データ保存に関するご注意
各測定データはお使いのスマートフォン本体に保存されます。
クラウド保存ではないため、機種変更などで端末を変更した場合、過去の測定データは引き継がれませんのでご注意ください。

3. ペアリング

「GHFit」アプリを立ち上げ、以下の手順でペアリングをおこなってください。

1. アプリ内の「設定」タブから「デバイスを追加」をタップします。
2. 「検索デバイス」の一覧に「2616_GHDBSC」が表示されるのを確認します。
3. 「ペア」をタップして接続を完了させてください。
4. ペアリングに成功すると本体の画面に「∞」マークが表示され、振動します。
5. ペアリング後は、「GHFit」アプリの設定項目が表示されます。

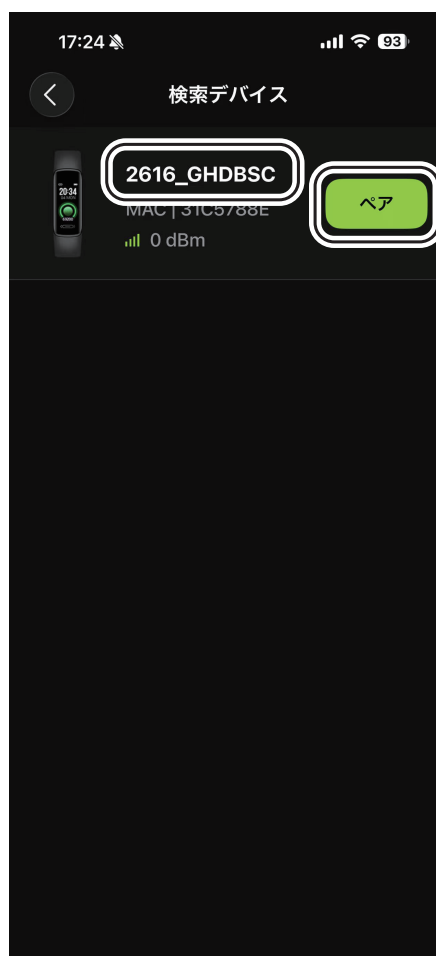

【ペアリングに関するご注意】

- 充電中はペアリングできません。
本体の充電を停止した状態で操作を行ってください。
- 1台のスマートフォンに対してペアリングできる本製品は1台のみです。

■ペアリングを解除する

新しいスマートフォンに変更する場合や、製品を譲渡・処分する際は、必ず以下の手順でペアリングを解除してください。

1. アプリ内の「設定」タブを表示し、一番下までスクロールします。
2. 「ペアリング解除」をタップします。
3. (iOSをお使いの方のみ必要な操作)
iOSをご利用の場合は、端末側のBluetooth設定からも削除が必要です。
 - アプリ上のポップアップで「次へ」をタップまたは、iPhone本体の「設定」アプリを開きます。
 - 「Bluetooth」を選択します。
 - 「自分のデバイス」一覧にある「2616_GHDBSC」の右側の「i」アイコンをタップします。
 - 「このデバイスの登録を解除」をタップし、確認画面で再度「デバイスの登録を解除」を選択してください。
4. 「GHFit」上で「2616_GHDBSC」の右上にある4点マークを選択します。



5. 「デバイス管理」を選択します。



6. 「登録済みデバイス」の「2616_GHDBSC」を左へスワイプし、「削除」ボタンを選択します。



※「同期」と表示され、電池残量が表示された場合は、ペアリングされています。1の手順からやり直してください。

機能

■体調管理アラート機能について

この機能は、歩数・心拍数・表皮温度などの測定データを弊社独自のアルゴリズムで解析し、現在の状態を通知する機能です。

身体の状態に合わせて、「水分補給」<「休息」<「熱ストレス注意」の3段階で本体画面にアラートが表示されます。



【本機能の有効化と設定方法】

初期設定： 工場出荷時、本機能は「有効」に設定されています。

設定の変更： 専用アプリ「GH Fit」内の「設定」→「計測設定」→「体調管理アラート」で、機能のON/OFFおよび通知時間の設定が可能です。

●注意事項(必ずご確認ください)

本機能を利用するためには、以下の自動測定設定がすべて有効である必要があります。

- ・「心拍数」「血中酸素飽和度」「表皮温度」

※工場出荷時はすべて有効に設定されています。設定を無効にした場合は、正しくアラートが動作しない可能性があるためご注意ください。

- ・「体調管理アラート」を含む各測定データは、一般的なフィットネス・ウェルネスを目的としたものであり、医療用ではありません。体調に不安がある場合は、本製品の判定にかかわらず医師にご相談ください。

■主な機能とアイコン(GHFitアプリ)

アイコン	名称	説明
	リモートシャッター	アプリ内のカメラを起動し、手首を振るかタッチボタンをタップして撮影します。 ※本機能は専用アプリ内でのみ有効です。スマートフォン標準のカメラアプリには対応していません。
	アラーム設定	アラームを設定します。
	メッセージ通知	メッセージ通知の設定をします。
	予定通知機能	座りすぎリマインダーの設定をします。
	計測設定	心拍数の自動測定/心拍数アラート設定/血中酸素飽和度の自動測定/体調管理アラート/表皮温度の自動測定の設定をします。
	サイレントモード	サイレントモードを有効にします。 タップして有効にする時間帯を設定してください。 ※有効時は、着信・メッセージ・体調管理アラートの通知と振動がしません。アラームを設定している場合は通知と振動がします。
	言語設定	本製品の表示言語を設定します。
	画面と表示	自動画面オフ設定(時間)/モーション表示/明るさ調整をします。
	単位設定	距離単位/表皮温度単位/時間表示形式の設定をします。
	アップデート	現在のバージョン情報の確認や、ファームウェアの更新ができます。 ※アップデートが配信されている場合は、画面の指示に従って更新を行ってください。

■主な機能とアイコン(GHFitアプリ)

アイコン	名称	説明
	目標設定	歩数/消費カロリー/睡眠/起床時間の目標を設定します。
	アプリの言語設定	GHFit内の表示言語を設定します。
	テーマ設定	アプリの背景デザイン(テーマ)を切り替えます。
	他社アプリ設定	AppleヘルスケアやGoogle Fitと連携設定します。
	ヘルプ	ユーザー規約やプライバシーポリシーを表示します。
	GHFitについて	GHFitアプリのバージョンを表示します。

■メッセージ/着信通知の設定

スマートフォンに届いたプッシュ通知を、本製品の画面でもリアルタイムで確認できます。

- 電話着信(キャリア回線の着信)
- SMS(ショートメッセージ)
- SNSアプリ(LINE、Instagram、X など)

【設定方法】

専用アプリ「GH Fit」を開き、設定メニューから各種通知を有効にしてください。

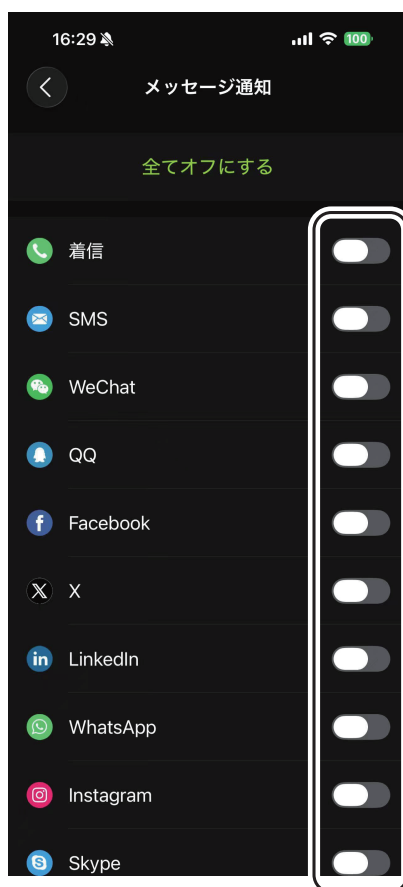

- 通知を受信できない場合：
「運動モード中」「充電中」、または製品の「サイレントモード」が有効な間は、通知が表示されません。
- 接続状態の確認：
スマートフォンと本体のBluetooth接続が切れている場合は、通知されませんのでご注意ください。
- 通話機能について：
本製品にはマイクおよびスピーカーは搭載されておりません。本製品で通話をしたり、電話に出る・着信拒否操作はできません。通知の確認のみとなります。

■ディスプレイを点灯する

タッチボタンを押す、または手首を上げるとディスプレイが約5秒間点灯します。

- 手首を上げて画面を起動機能(モーション表示)はGHFitアプリの「設定」>「画面と表示」>「手首を上げて画面点灯」で有効/無効を設定できます。
- 「画面自動オフ設定」で点灯する時間を変更できます。
※点灯時間を長く設定すると、電池の消費量が増え、電池の消耗が早くなります。

■ディスプレイの明るさを調整する

- GHFitアプリの「設定」>「画面と表示」>「明るさ調整」で調整できます。
※明るくすると電池の消費量が増え、電池の消耗が早くなります。

■文字盤を変更する

本製品には、あらかじめ本体にインストールされている5種類の文字盤のほか、専用アプリ「GHFit」を使って、豊富なデザインの文字盤や、お好みの画像を背景にした「カスタム文字盤」を設定できます。

•本体で切り替える

1. タッチボタンをタップして画面(文字盤)を表示させます。
2. 文字盤が表示されている状態で、タッチボタンを長押しします。
3. 文字盤のプレビュー画面に切り替わります。
4. 左右にスワイプして設定したい文字盤を選び再度タッチボタンを長押しして決定します。

•アプリ「GHFit」で設定する

アプリ内の「設定」>文字盤の「詳細設定」からお好みのプリセット文字盤、またはカスタム文字盤を選択して設定してください。

■本製品の時刻と言語について

専用アプリ「GH Fit」と同期することで、スマートフォン側の設定に合わせて自動的に更新されます。

- タイムゾーン(時刻):
スマートフォンのタイムゾーン設定と自動で同期されます。
※本製品には世界時計機能は搭載されておりません。スマートフォンの設定時刻がそのまま反映されます。
- 言語の設定:
自動同期のほか、アプリから手動で変更することも可能です。
「GH Fit」アプリ内の「設定」>「言語設定」から、お好みの言語を選択してください。

■MACアドレスの確認

MACアドレス(12桁の英数字)は、以下の手順でご確認いただけます。

- アプリでの確認方法:
 1. 専用アプリ「GH Fit」を開きます。
 2. 「設定」タブを表示します。
 3. 画面の一番上に表示されている12桁の英数字が、本製品のMACアドレスです。



- 本製品(本体)で確認方法:
 1. タッチボタンをタップして画面を点灯させます。
 2. 文字盤画面をスワイプして「設定」を表示させ、タッチボタンを長押しします。
 3. 設定メニュー内をスワイプし、「i」アイコン(端末情報)を表示させます。
画面に表示される12桁の英数字がMACアドレスです。

■バージョンの確認

アプリのバージョンと製品本体のバージョンは、以下の手順でご確認いただけます。

【製品本体のバージョン】

•アプリでの確認方法:

1. 専用アプリ「GHFit」を開きます。
2. 「設定」タブを表示します。
3. 一番下までスクロールし、「ファームウェア」の「アップデート」の項目右側に記載されている4桁の数字が本製品のバージョンです。

•本製品(本体)で確認方法:

1. タッチボタンをタップして画面を点灯させます。
2. 文字盤画面をスワイプして「設定」を表示させ、タッチボタンを長押しします。
3. 設定メニュー内をスワイプし、「i」アイコン(端末情報)を表示させます。画面一番下に表示されるVから始まる4桁の数字が本製品のバージョンです。

【アプリのバージョン】

1. 専用アプリ「GHFit」を開きます。
2. 「マイページ」タブを表示します。
3. 「GHFitについて」を選択します。
4. 「現在のバージョン」の5桁の数字がアプリのバージョンです。

■工場出荷時設定に戻す(リセット)

製品の動作に不具合がある場合や、設定を初期状態に戻したい場合は、以下の手順でリセットを行ってください。操作は製品本体で行います。

1. タッチボタンをタップして画面を点灯させます。
2. 文字盤画面をスワイプして「設定」を表示させ、タッチボタンを長押しします。
3. 設定メニュー内をスワイプして「リセットする」を選択し、タッチボタンを長押しします。
4. 本体が自動的に再起動します。

【再起動後の動作について】

スマートフォンのアプリ「GH Fit」側でペアリングを解除していない場合は、再起動後に自動で再接続され、測定データの同期が行われます。

■フリーズした/表示がおかしくなった

スポーツモードで長時間計測していませんか？

リセットするか、充電をおこなってください。

■ペアリングできない

スマートフォンのBluetoothがONになっていますか？

スマートフォンの設定を確認してBluetoothをONにしてください。
※初回のペアリング時にはインターネットへの接続が必要です。

専用アプリ「GHFit」が正常に起動されていますか？

一度、専用アプリ「GHFit」を閉じてから、再度専用アプリ「GHFit」を起動してください。

専用アプリ「GHFit」で2616_GHDBSCをデバイス認識していますか？

本書の「ペアリングをする」の手順を確認して、ペアリングを再度お試しください。

他のスマートフォンでペアリングしていませんか？

接続したいスマートフォン以外で接続している場合、「ペアリングを解除する」の手順を確認して、ペアリングを解除してください。

■通知されない

スマートフォンの通知設定の許可をしていますか？

スマートフォンの通知設定および各通知したいアプリケーションの設定を確認して、通知に関して許可をしてからご使用ください。
※機種によって通知機能の制限により対応できない場合があります。

専用アプリ「GHFit」のメッセージ通知設定はされていますか？

専用アプリ「GHFit」を起動し、「設定」から「メッセージ通知」を選択し、通知を行いたいアプリケーションをオンにしてください。

ペアリングが切断されていませんか？

専用アプリ「GHFit」を起動し2616_GHDBSCのペアリング状態を確認してください。

スポーツモードを起動していませんか？

スポーツモードで計測中は通知を受け取れません。

■測定データが記録されない

各自動測定設定を有効にしていますか？

専用アプリ「GHFit」の「設定」から「計測設定」を選択し、各種自動測定設定が有効であることを確認してください。

ペアリングが確立されていますか？

スマートフォン側がスリープになっていて、アプリのデータ同期が停止されている場合があります。専用アプリ「GHFit」のホーム画面を下にスワイプして更新するか、専用アプリ「GHFit」を一度終了して新たに起動してデータを更新してください。

■測定データが記録されない

(睡眠時間の場合)本製品を途中で外したり、起床前にアプリと同期したりしていませんか？

睡眠時間のデータ同期は1日1回となります。睡眠時間計測時間帯(午後8時から午前10時の間)にアプリとデータ同期した後に再度睡眠時間が加算された場合は、専用アプリ「GHFit」の睡眠時間には反映されません。

(体調管理アラートの場合)体調管理アラートの設定が有効になっていますか？

専用アプリ「GHFit」の「設定」から「計測設定」を選択し、「体調管理アラート」が有効であることを確認してください。また、各種自動測定設定が有効であることを確認してください。

■アラームが鳴らない

アラームを正しく設定していますか？

本体にスピーカーは非搭載のため音は鳴りません。アラームや通知は振動でお知らせします。

製品仕様

ディスプレイ	0.96インチTFTディスプレイ(解像度80×160)
Bluetooth規格	Ver.5.1
出力	Class2
周波数	2.4GHz帯(2402MHz～2480MHz)
通信範囲	約10m
バッテリー	リチウムポリマー充電電池(90mAh 3.7V)
動作時間(目安)	約3日間
充電時間	約2時間
防水防塵等級	IP68
バンド調整範囲	約17cm～22.5cm
サポート言語	13言語:日本語、英語、簡体中国語、繁体中国語、韓国語、ドイツ語、ロシア語、スペイン語、イタリア語、フランス語、ポルトガル語、スウェーデン語、トルコ語
対応OS(GHFit)	Android8.0またはiOS12.0以降
サイズ(本体)	高さ(H)1.2×幅(W)2.0×奥行(D)4.5cm ※バンド含まず
重量	約10g(バンド含まない) 約23g(バンド含む)
動作温度範囲	0℃～40℃
材質	本体:PC+ABS バンド:シリコーン
充電電圧/電流	DC5V/0.1A ※USB Type-A

■故障について

●故障やご使用上のご質問は、お客さまサポートダイヤルへお電話いただくか、弊社ホームページにあるサポート「各種お問い合わせ」やFAXでお問い合わせください。●お問い合わせの前に、取扱説明書や弊社ホームページにあるサポート「よくあるご質問」をご活用ください。●お客さまサポートダイヤルの受付時間は、予告なしに変更する場合があります。

- ・ 本製品は、日本国内専用に製造および販売されています。
- ・ 本製品は、日本国外では使用できません。
- ・ 本製品を日本国外で使用することによるいかなる問題に対しても、責任を負いかねます。
- ・ 本製品は、日本国外での技術サポートおよびサービスは行っておりません。
- ・ This product is manufactured and sold for Japanese domestic market only.
- ・ This product can not be used outside Japan.
- ・ We have no responsibility for any issues caused by the use of this product outside Japan.
- ・ We also do not have any technical support and service for this product in other countries.

サポート窓口	お客さまサポート
お客さまサポートダイヤル	03-5421-0580
受付時間	10:00～12:00/13:00～17:00 (土日祝日をのぞく弊社営業日)
FAX	03-5421-2266 (24時間受付)
ホームページ	https://www.green-house.co.jp/
会社名	株式会社グリーンハウス

※本書の著作権は弊社に帰属し、内容の一部または全部を無断に転載することを禁じます。※製品のデザイン、仕様は改良などにより、予告なしに変更する場合があります。※本書の内容は、予告なしに変更することがありますので、あらかじめご了承ください。※本書に記載の会社名や製品名は、各社の商標または登録商標です。※本書について、お気づきの点がありましたら、弊社サポート窓口へお問い合わせください。

トラブルシューティング

電源

■電源が入らない

タッチボタンを素手で長押ししていますか？

水に濡れた手や手袋を着用した状態では、タッチボタンが正しく反応しない場合があります。

バッテリーが切れていませんか？

バッテリー切れの可能性があります。充電してください。

高温な場所で使用したり、本製品が高温になっていませんか？

しばらく経ってから本書に従い、電源を入れ直してください。

■充電ができない

本体の充電端子が汚れていませんか？

汚れがある場合はきれいなやわらかい布で拭き取ってください。

モバイルバッテリーから充電していませんか？

本製品はモバイルバッテリーから充電出来ません。PCやUSB-ACアダプタから充電してください。

パソコンやUSB-ACアダプタに異常はありませんか？

電源に異常がある場合、別の電源に変更して充電をおこなってください。

本体の接続方向が逆になっていませんか？

PCやUSB-ACアダプタ(別売)に接続しても充電が開始されない場合、接続方向が逆の可能性があります。向きを逆にして再接続してください。

端末操作

■操作ができない

画面中央や上部をタップしていませんか？

本製品は画面下部のタッチボタン部で操作をします。それ以外の部分はタッチ非対応です。

指や画面が水で濡れていませんか？

付着した油分や水滴を拭き取ってから操作してください。

動作

■フリーズした/表示がおかしくなった



激しい振動や衝撃を与えていませんか？

タッチボタンに反応がない場合は、充電を行ってください。

バッテリー残量が少ないですか？

バッテリー切れの可能性があります。充電してください。

■主な機能とアイコン(本体)

アイコン	名称	説明
	端末情報	MACアドレス、ファームウェアバージョンを表示します。
	電源を切る	本体の電源を切ります。
	リセットする	本体の設定を工場出荷時設定に戻します。 ※スマートフォンとペアリング済みの場合、リセット完了後に当日の測定データが自動的に同期されます。

■主な機能とアイコン(GHFitアプリ)

アイコン	名称	説明
	デバイス	デバイスの一覧です。 本製品をお使いになる際は「スポーツ&ヘルスウェアラブル」を選択してください。
	ホーム	歩数/睡眠/心拍数/血中酸素飽和度/表皮温度/体調管理アラートの一覧です。
	運動データ	本体の「スポーツ」で測定したデータの一覧です。
	設定	各種設定をします。
	マイページ	目標設定、アプリの設定、他社アプリ連携設定、ユーザー情報などを表示します。
	スマートウォッチ探索	バイブレーション(振動)でペアリングしている製品の場所をお知らせします。 ※Bluetoothの接続範囲内のみ有効です。

■主な機能とアイコン(本体)

アイコン	名称	説明
	歩数/移動距離/ 消費カロリー	歩数、活動距離、消費カロリーを表示します。
	心拍数	心拍数を計測します。
	睡眠データ	累計睡眠時間を表示します。
	血中酸素飽和度	血中酸素飽和度を測定します。
	表皮温度	装着面の温度を測定します。
	メッセージ	ペアリングしているスマートフォンに届いたメッセージを確認します。最大10件までの履歴の確認ができます。 ※10件目以降は古いメッセージから上書きされます。
	スポーツ	21種類のスポーツ(エクササイズ)モードで計測ができます。
	設定	設定メニューを開きます。
	ストップ時計	時間をカウントアップします。 ※ラップ機能には対応しません。
	スマホ検索	ペアリングしているスマートフォンをバイブレーションを鳴らして場所をお知らせします。 ※GHFitアプリが起動していないと使えません。

■測定データの削除について

本製品の測定データはスマートフォン本体(アプリ内)に保存されるため、データの削除を行うには以下の手順が必要です。

•データの完全削除手順:

1. アプリ「GH Fit」からペアリングを解除します。
 2. スマートフォンからアプリ「GH Fit」をアンインストール(削除)してください。
- ※アプリを削除すると、これまでのすべての測定データが消去されますのでご注意ください。

•各種データの残り方についての注意点:

1. アプリ「GH Fit」からペアリングを解除します。
 2. スマートフォンからアプリ「GH Fit」をアンインストール(削除)してください。
- ※アプリを削除すると、これまでのすべての測定データが消去されますのでご注意ください。

本体に残るデータ:

製品本体のリセットを行っていない場合、当日分の測定データのみ本体内に保持されています。完全に消去したい場合は、本体のリセットも合わせて行ってください。

他社アプリ(ヘルスケア・Google Fit等)のデータ:

他社アプリと同期設定をしていた場合、同期済みの過去データは他社アプリ側に残ります。「GH Fit」を削除してもこれらは消えないため、個別に他社アプリ側で削除を行ってください。

■製品のアップデート方法

- 本製品にアップデートがある場合は、GHFit起動時にポップアップ通知されます。
 - ポップアップ通知されたら、画面の指示に従ってアップデートをおこなってください。
- ※所要時間は約5分前後で完了します。お時間に余裕があるときにアップデートをおこなってください。
- ※アップデートにはインターネット接続環境が必要です。
- ※アップデートをおこなう際は、本製品を十分に充電してからおこなってください。

■本体の装着方法

手首の少し下にある突起部分(1)から指1本分くらい下側に装着してください。
また、バンドはゆるすぎず、締め付け過ぎないように調整してください。

※バンドがゆるいと、通知の振動に気づかないことや、測定値が正確に計測できないことがあります。

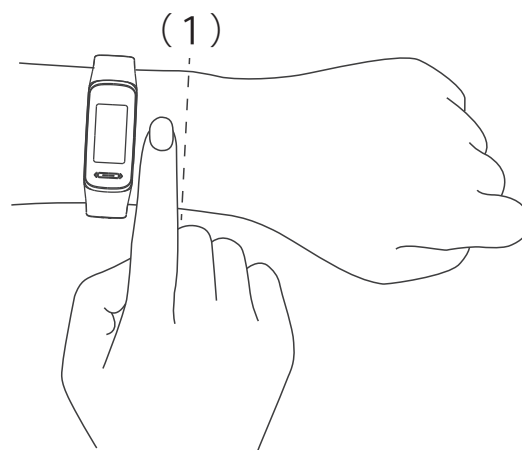

■バンドの取り付け/取り外し方法

取り付ける場合は、バンドと本体の向きが正しいことを確認したうえで、バンドを本体に差してください。

取り外す場合は、本体を押さえながらバンドを引き抜きます。

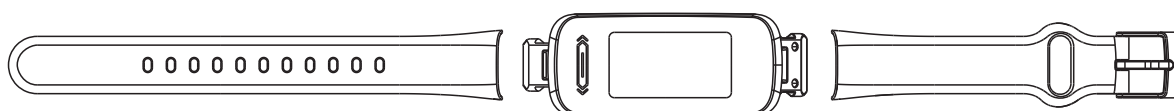
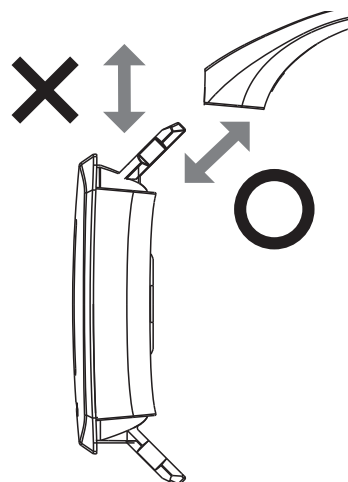
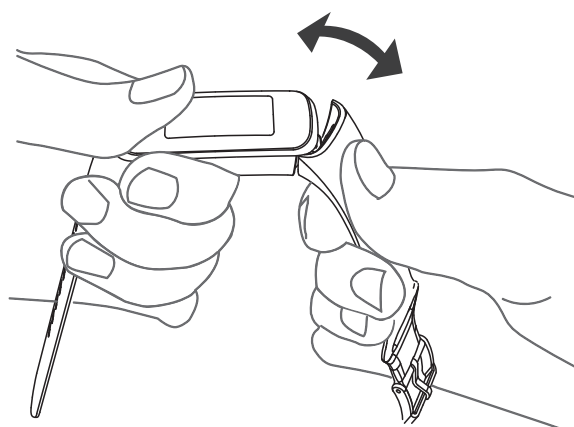

バンド(長)

バンド(短)

GREEN HOUSE

